

## Portier PABX



# Link Slim Door Phone



Guide utilisateur pour  
***Link Slim Door phone***

## Sommaire

<b>1. DESCRIPTION</b>	<b>3</b>
1.1 FONCTIONNALITES	3
1.2 VERSIONS	3
<b>2 INSTALLATION</b>	<b>3</b>
2.1 OUVERTURE, INSTALLATION ELECTRIQUE, MONTAGE, ET PARAMETRAGE	3
2.1.1 <i>Plaque nominative</i>	3
2.1.2 <i>Découvrir les éléments de contrôle</i>	4
2.1.3 <i>Installation électrique et montage</i>	4
2.1.4 <i>Cavalier</i>	5
2.1.5 <i>Réglages acoustiques</i>	5
2.2 LOCALISATION DES COMPOSANTS	6
2.3 CHANGER LES CARTES NOMINATIVES	7
2.4 FERMETURE FINALE DU PORTIER	7
2.4.1 <i>Recouvrir les composant électroniques</i>	7
2.4.2 <i>Replacer la plaque nominative</i>	7
<b>3 LE SLIM DOOR PHONE EN SERVICES</b>	<b>8</b>
3.1 VISUALISATION DES TONALITES	8
3.2 EN SITUATION	8
3.3 LE CORRESPONDANT TELEPHONIQUE	8
3.3.1 <i>Appel sortant</i>	8
3.3.2 <i>Appel entrant</i>	9
<b>4 PROGRAMMATION</b>	<b>9</b>
4.1 PROGRAMMATION DEPUIS UN TELEPHONE (FREQUENCES VOCALES)	9
4.1.1 <i>Entrée en mode programmation</i>	9
4.1.2 <i>Programmation des paramètres</i>	9
4.2 PROGRAMMATION DEPUIS UN PC – LOGICIEL SDP MANAGER	9
<b>5 DESCRIPTION DES PARAMETRES</b>	<b>10</b>
5.1 MEMOIRES DE NUMEROTATION DIRECTE	10
5.2 RELAIS	11
5.3 PARAMETRES DE BASE	11
5.4 TEMPORISATIONS	12
5.5 CONFIGURATIONS PREPROGRAMMEES ET REINITIALISATIONS	14
5.6 SORTIE DU MODE DE PROGRAMMATION	14
5.7 PARAMETRES SYSTEME	14
5.8 VUE GLOBALE DES PARAMETRES	15
<b>6 SPECIFICATIONS TECHNIQUES</b>	<b>16</b>
6.1 SPECIFICATIONS ELECTRIQUES	16
6.2 DIMENSIONS	17
<b>7 TABLE DE PROGRAMMATION</b>	<b>17</b>
<b>SCHEMA DE MONTAGE AU MUR</b>	<b>17</b>

## 1. Description

### 1.1 Fonctionnalités

- Portier ultra fin pour montage en saillie uniquement. Disponible en 3 versions : 1, 2, ou 4 boutons.
- Communications alimentées par la ligne téléphonique.
- Numérotation en fréquences vocale (FV, DTMF) ou décimal (DC).
- Mémoire pour deux numéros à 16 chiffres pour chaque boutons (en incluant \*, #, R ; et PAUSE)
- Mode JOUR/NUIT
- Prolongation de l'appel par numérotation \* ou #.
- Compatible avec les gâches électriques et magnétiques.
- Code pour raccrocher depuis un téléphone.
- Code pour ouvrir la porte par numérotation sur le clavier du téléphone.
- 3 codes différents pour ouvrir la porte depuis l'extérieur. (Par combinaison de touches)
- Paramétrage du nombre de sonneries avant décrochage automatique du portier lors d'appels entrants.
- Paramétrage du délai entre deux pressions sur les boutons.
- Paramétrage du délai avant renumérotation.
- Paramétrage du délai avant numérotation.
- Paramétrage des fonctions FV (DTMF), Flash (R), et Pause.
- Programmation possible à distance via les fréquences vocales (DTMF) ou via PC disposant d'une connexion USB. (Câble propriétaire vendu séparément)
- Système chauffant antigel intégré.
- Illumination permanente des noms.
- Prise de terre pour protection contre l'électricité statique.

### 1.2 Versions

Trois versions sont disponibles :



1 bouton



2 boutons



4 boutons

## 2 Installation

Ce portier compact est fixé au mur par deux vis.

### 2.1 Ouverture, installation électrique, montage, et paramétrage.

#### 2.1.1 Plaquette nominative.

Chaque portier est vendu avec une clé particulière utilisée pour séparer la plaque nominative du boîtier. Placer la clé dans le trou situé dans la grille du haut-parleur (figure - 1).

1. Enfoncer la plaque nominative puis la glisser légèrement vers la grille. (figure-2).
2. La plaquette se relève. (figure - 3).

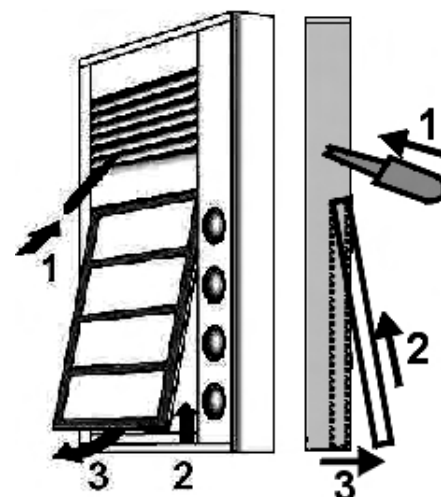

### 2.1.2 Découvrir les éléments de contrôle

3. Glisser la grille en aluminium vers le bas (figure – 4).

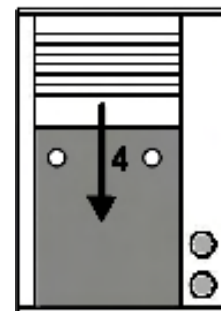

### 2.1.3 Installation électrique et montage

4. Utiliser le schéma de montage à la fin de ce manuel pour marquer la position des vis et de l'arrivée du câble au mur. Percer les trous.
6. Passer le câble (ligne téléphonique analogique, alimentation électrique, gâche - figure - 6) dans le trou prévu à cet effet. Fixer le boîtier au mur en utilisant les vis et chevilles fournies.

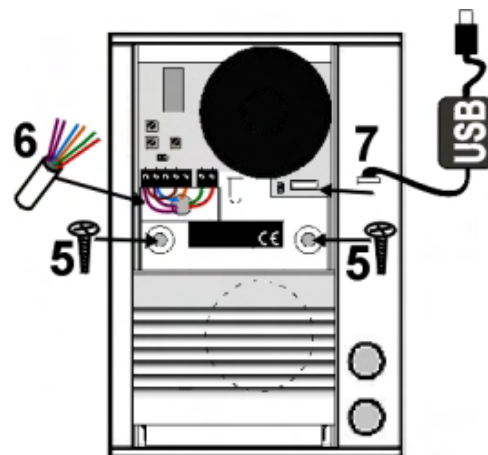

**Note:** Certain matériaux tels que le métal et le bois peuvent nécessiter des vis particulières.

Pour alimenter le module de communication, connecter les fils de la ligne téléphonique sur le bornier à vis. (Partie droite). Il est possible de connecter le Slim Door Phone à une ligne téléphonique RTC ou à une extension analogique d'un PABX.

Pour l'alimentation électrique externe, connecter les fils sur le bornier à vis (Partie gauche "12V"). AC min. 10V / max. 15V or DC min. 12V / max. 18V.

La consommation électrique de la gâche électrique ou magnétique détermine la charge sur l'alimentation. Si le système antigel est activé, la charge sera augmentée de 150 mA. Nous recommandons une alimentation 12V / 1A.

L'installation électrique des contacts du relais est expliquée ci-dessous. Le symbole "NO" signifie "Normalement ouvert", c'est le contact de travail du relais. "COM" signifie "contact commun"; et "NC" signifie "Normalement fermé", c'est le contact de repos du relais. Les contacts du relais sont isolés des autres composants de la carte mère. Pour les différents montages de gâche, se référer aux schémas ci-dessous.

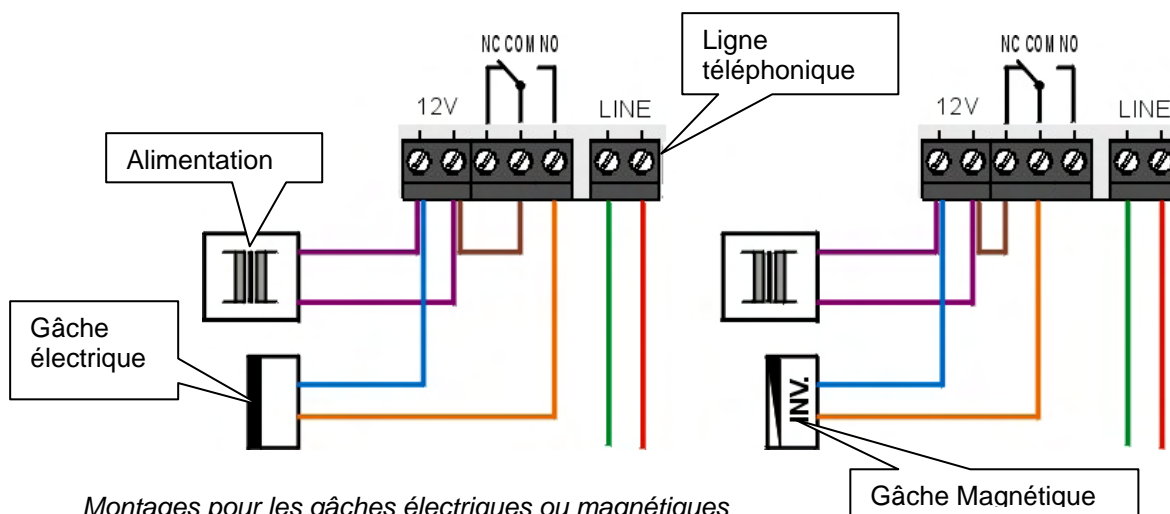

Montages pour les gâches électriques ou magnétiques

5. Un câble USB propriétaire permet de connecter le Slim Door Phone à un PC afin de le programmer. Un logiciel dédié est fourni sur le CD-ROM. (Nécessite Win 98SE ou plus récent)

### 2.1.4 Cavalier

6. Le cavalier nommé HEAT active le système chauffant qui réduit le taux d'humidité à l'intérieur du boîtier et permet l'utilisation du portier en extérieur durant l'hiver. Pour utiliser cette fonction, il est nécessaire de disposer d'une alimentation 12V.
7. Le cavalier nommé SERVICE permet la programmation du portier si le mot de passe a été oublié. Cette programmation devra se faire à l'aide d'un téléphone analogique standard (en FV).  
*Cavalier ON = Protection par mot de passe désactivé*



Le cavalier est OFF / ON

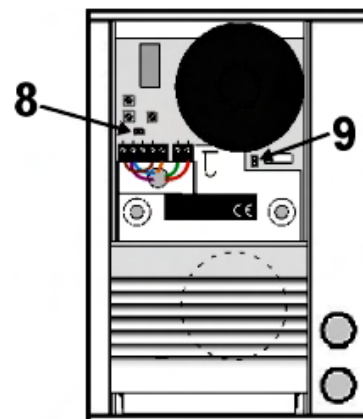

**Le Système chauffant** dispose de deux atouts majeurs. Premièrement, il réchauffe les composants électriques durant l'hivers lui permettant de résister à des températures inférieures à -20°C (la plus part des circuits électriques ne garantissent pas un fonctionnement sous -20°C) et en second lieu, il permet de lutter contre l'humidité lorsque le portier est installé en extérieure.

### 2.1.5 Réglages acoustiques

8. **Communications vocales** – La position des rhéostats convient pour la grande majorité des installations. Modifier ces réglages seulement si nécessaires.

Le rhéostat "MIC" a pour rôle de régler le volume du microphone. Le rhéostat "SPK" a pour rôle de régler le volume du haut-parleur.

Les réglages d'usine sont adéquats pour la plus part des situations. De fait, il est recommandé de ne pas régler les volumes à plus de 1/2. Le réglage qui offre le meilleur compromis est 1/3 à partir de l'amplification minimal.

Le rhéostat "TRH" a pour rôle le réglage du niveau d'activation du microphone. Il effectue une balance entre le microphone et le haut-parleur afin d'éliminer les échos. Ce réglage peut être influence par l'environnement sonore.

#### Comment effectuer le réglage?

Positionner les rhéostats à la position 1/4 à partir de la position minimal (le niveau minimum est obtenu en tournant la vis dans le sens anti-horaire). Le rhéostat TRH est positionné au centre (1/2). Pour un réglage optimum, faire un test d'appel. Parler doucement et ajuster le rhéostat TRH dans le sens anti-horaire. Votre voix paraîtra plus claire par le correspondant. L'amplification du haut-parleur peut ensuite être réglée. Des coupures dans la voix peuvent se produire si l'amplification du haut-parleur est trop importante. Dans ce cas, vous pouvez utiliser le rhéostat TRH pour corriger la balance entre le microphone et le haut-parleur.

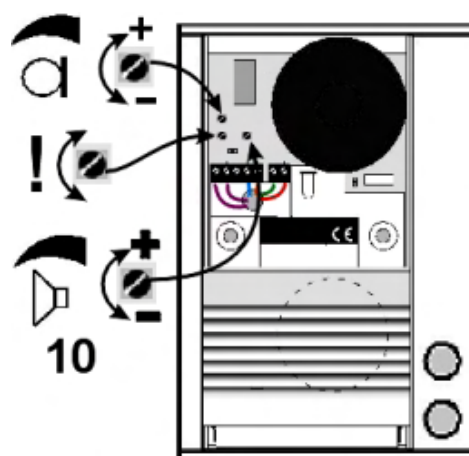

## 2.2 Localisation des composants

Les éléments de montage, les éléments de paramétrage sont localisés sous la grille du haut-parleur.

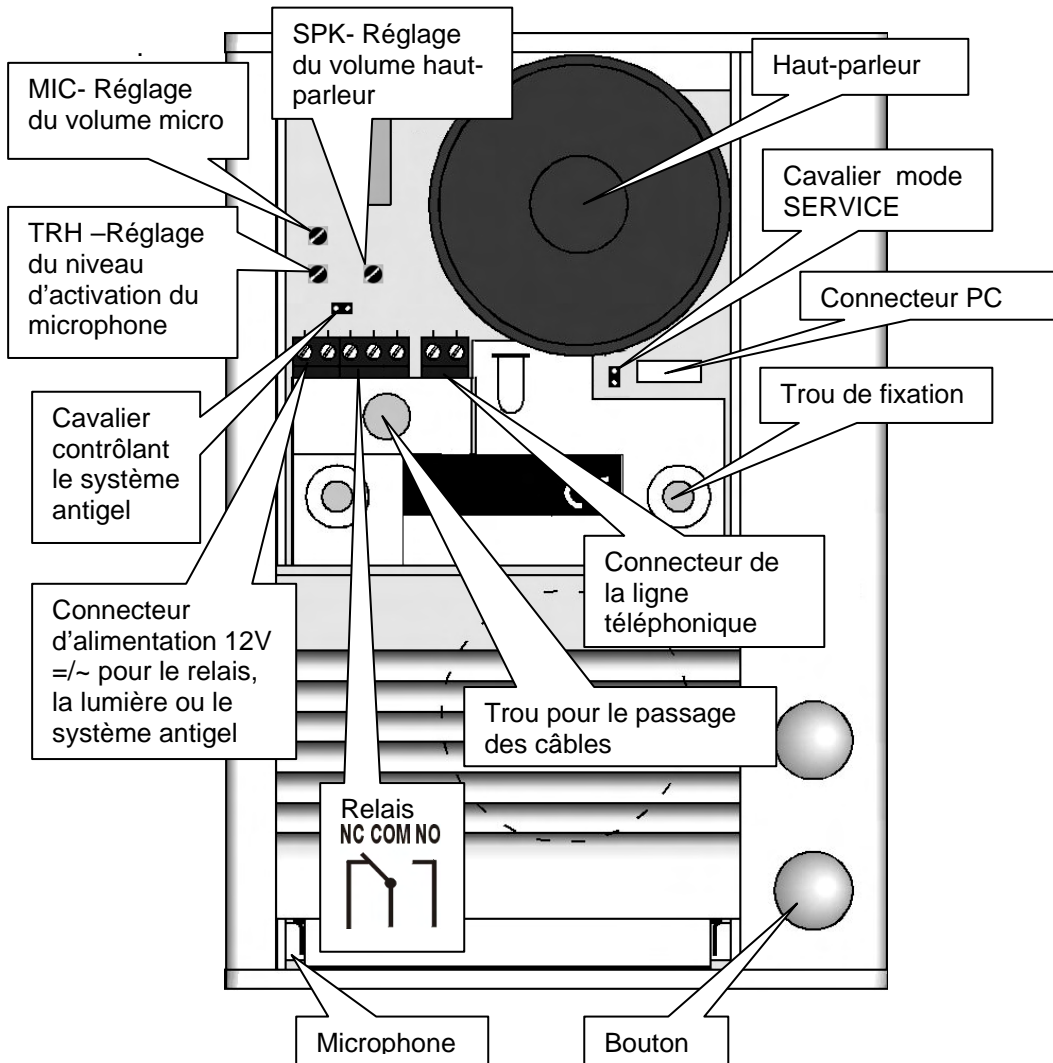

## 2.3 Changer les cartes nominatives

La plaquette nominative (cf. page 3) dispose d'espaces pour insérer des cartes imprimées. Insérer les cartes comme indiqué ci-contre. Les cartes peuvent facilement être imprimées à partir du logiciel SDP-Manager fournis.

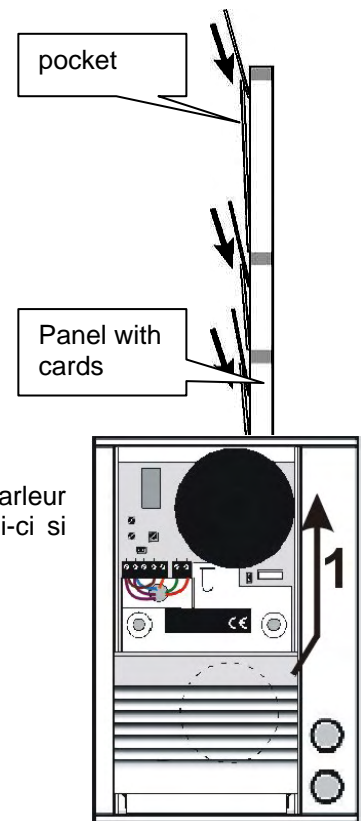

## 2.4 Fermeture finale du portier

### 2.4.1 Recouvrir les composants électroniques

1. Faire glisser la grille en aluminium vers le haut. Attention au haut-parleur durant la manipulation, appuyer doucement sur le contour de celui-ci si nécessaire.

### 2.4.2 Replacer la plaquette nominative



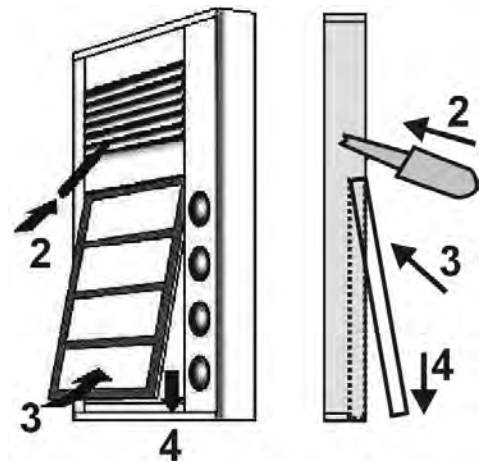







2. Enfoncez la clé dans le trou situé dans la grille du haut-parleur. (figure -2).
3. Placer l'extrémité haute de la plaquette sous la grille, puis placer l'extrémité basse dans le boîtier (figure - 3).
4. Glisser la plaquette légèrement vers le bas (figure - 4).



## 3 Le Slim Door Phone en services

### 3.1 Visualisation des tonalités

Le portier émet des tonalités. Il est possible d'écouter ces tonalités à partir du logiciel SDP-Manager fournis.

Condition	Tonalités	Fréquences
Décrochage		425-850-1275
Raccrochage		1275-850-425
Confirmation de programmation		425
Numérotation	FV/DC	
En communication	Silence	
Avertisseur de fin de communication		1275
Entrée en mode programmation (téléphone ou PC)		850
Tonalité de programmation (par téléphone)		modulation 850
Tonalité de programmation (par PC)	Silence	
Confirmation du paramètre		
Connexion (Reset)		1275-850-1275
Erreur		425....
Mémoire vide		850-1275-1700...
Ouverture gâche		modulation 50/1250

### 3.2 En situation

Lorsqu'un visiteur appuie sur un bouton, le portier va prendre la ligne, soit directement (si le bouton appuyé n'est pas le premier bouton du code d'accès), soit avec un délai (*Paramètre 53*) et après un temps donné par le *Paramètre 55*. Il numérote ensuite le numéro programmé pour ce bouton selon le mode de numérotation choisi en *Paramètre 47* :

**Mode JOUR/NUIT** = Si le portier est en mode JOUR, il composera toujours le numéro en *paramètre 1*, en mode NUIT, il composera toujours le numéro en *Paramètre 2*. On passe d'un mode à l'autre en composant un code spécifié en *Paramètre 45* et *46*.

**Mode selon 2 GROUPEs** = Lors de l'appui sur un bouton, le portier composera toujours le numéro enregistré en *Paramètre 1*. En appuyant deux fois sur le même bouton, ou lorsque le portier détecte que la ligne appelée en premier est occupée, le numéro enregistré en *Paramètre 2* sera composé. Si le même bouton est sollicité, le portier composera le numéro du premier groupe...

Si le visiteur appuie sur le bouton après que la communication soit ouverte (mais avant que l'appel soit répondu), le portier raccroche et après un délai donné par le *Paramètre 54*, appelle le numéro en GROUPE 2.

Le relais peut être contrôlé de l'extérieur en appuyant sur plusieurs boutons selon une combinaison préprogrammée en *Paramètre 32, 33, et 34*. Le temps entre chaque pression sur les boutons ne doit pas dépasser le délai déterminé en *Paramètre 53*. Le portier va alors prendre la ligne, enclencher le relais pendant un délai prévu en *Paramètre 36*, puis raccrocher.

### 3.3 Le correspondant téléphonique

Le correspondant téléphonique est la personne qui est en relation téléphonique avec le portier.

#### 3.3.1 Appel sortant

Un appel sortant est un appel engagé par le Slim Door Phone (lors d'un appui sur un bouton). Une fois que le visiteur a appuyé sur le bouton, le téléphone appelé sonne. En décrochant le téléphone, il est possible de communiquer avec le visiteur. 10 secondes avant la durée maximale de l'appel spécifiée en

*Paramètre 52*, le portier émet une tonalité pour avertir de la fin de la communication. L'appel peut être prolongé en appuyant sur la touché \* ou # selon la programmation faite en *Paramètre 42*. Un code peut être composé par le correspondant téléphonique pour ouvrir la gâche (*Paramètre 35*). Raccrocher le téléphone engendre la fin de la communication. Le portier détecte la tonalité occupée et raccroche.

### 3.3.2 Appel entrant

Un appel entrant est un appel à destination du portier. Après avoir numéroté le numéro de la ligne téléphonique sur laquelle le portier est connecté, ce dernier sonnera suivant le nombre de sonnerie spécifié en *Paramètre 51*. Le portier décroche ensuite et il est possible de communiquer. Il est possible de faire les mêmes manipulations que lors d'un appel sortant. Il est également possible de modifier le mode de numérotation (JOUR/NUIT ou GROUPE1/GROUPE2).

- Si, dans un délai de 10 seconde suivant le décroché, le mot de passe de programmation est composé, le portier passera alors en mode programmation et la communication vocale cessera.

## 4 Programmation

---

### 4.1 Programmation depuis un téléphone (fréquences vocales)

#### 4.1.1 Entrée en mode programmation

La programmation du Slim Door Phone peut se faire selon deux modes :

1. **Avec mot de passe** : Appeler le numéro de la ligne sur laquelle est connecté le portier. Le portier décroche, composer #0000 (0000 est le mot de passe par défaut) dans les 10 secondes qui suivent le décroché. Le portier émet la tonalité d'entrée en mode programmation.
2. **En mode SERVICE** : Appeler le numéro de la ligne sur laquelle est connecté le portier. Le portier décroche et émet successivement les tonalités "Décrochage", "Confirmation de programmation", puis la "tonalité de programmation".

#### 4.1.2 Programmation des paramètres

Le stade initial de la programmation est signalé par la tonalité de programmation. Le portier reviendra toujours à ce stade après 5 secondes d'inactivité, même si la programmation d'un paramètre était engagée.

En programmation, il y a deux types de paramètres. La majorité des paramètres sont de taille fixe. Pour ceux-ci, chaque paramètre est enregistré immédiatement après avoir entré le dernier digit et on peut entendre la tonalité "Confirmation du paramètre". Concernant les paramètres avec une taille variable (Paramètres 1, 2, 32, 33, et 34), ils sont sauvegardés après une période d'inactivité de 5 secondes. Cependant, l'enregistrement se fait automatiquement lorsque le nombre de digit a atteint la taille maximale du paramètre. Pour les paramètres 1 et 2, le nombre maximal de digits est 16, et pour les paramètres 32, 33, et 34, il est de 6.

Si, au cours de la programmation un caractère non autorisé est entré, le portier émet la tonalité "Erreur". Le paramètre n'est ni sauvegardé, ni modifié et le portier retourne au stade initial de programmation. Il est alors possible de recommencer ou de configurer un autre paramètre.

Au bout de 34 secondes sans activité en mode de programmation, le portier raccroche automatiquement. A chaque fois qu'une tonalité FV (DTMF) est émise par le téléphone, le compteur de temps d'inactivité est mis à zéro. Par ailleurs, il est possible de quitter le mode programmation en utilisant le paramètre 9.

Pour programmer un paramètre, entrer son numéro suivi de la valeur souhaitée. Le portier répond par la tonalité "Confirmation du paramètre" ou la tonalité "Erreur".

**Note 1** : Pour prolonger la connexion en mode programmation (i.e. plus de 34 secondes), utiliser les touches \* ou #. Le portier répond par la tonalité "Erreur" mais la connexion continue pour 34 secondes de plus.

**Note 2** : La touche # n'est pas un caractère autorisé pour les paramètres 32, 33, 34. Il est possible de l'utiliser pour sauvegarder immédiatement le paramètre.

**Note 3** : Si on raccroche le téléphone sans avoir entré le paramètre 9, le portier reste en mode programmation pendant 20 secondes puis raccroche.

## 4.2 Programmation depuis un PC – Logiciel SDP Manager

Pour programmer le portier depuis un PC, un câble USB propriétaire est nécessaire, disponible séparément. Il est indispensable au préalable d'installer le driver USB ainsi que le logiciel SDP-Manager. Se référer au CR-ROM fournis pour plus de détails. Par ailleurs, le portier doit être connecté à la ligne téléphonique lors de la programmation.

Procédure :

- Connecter le portier à la ligne téléphonique
- Connecter le portier au PC en utilisant le câble USB
- Exécuter le logiciel SDP-Manager. Le portier entre alors en mode de programmation et émet la tonalité de programmation. Si la connexion est perdue, il est nécessaire de déconnecter le câble USB et de le reconnecter. Le portier répond, et sous réserve que le logiciel SDP-Manager est lancé, il entrera de nouveau en mode de programmation.

Se référer au manuel d'utilisation du logiciel SDP-Manager pour plus de détails.

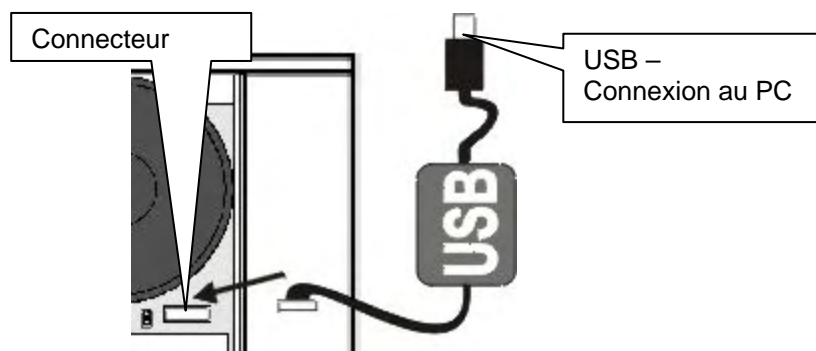

## 5 Description des paramètres

### 5.1 Mémoires de numérotation directe.

Paramètre	Valeur	Description	Défaut	Ex. 1	Ex. 2
1	t nn...	N°. nn pour le bouton t	-	-	-

t – Numéro du bouton [1-4]

nn – Numéro de téléphone, jusqu'à 16 caractères. Se référer à la table ci-contre pour les caractères spéciaux.

Les numéros enregistrés sous le paramètre 1 sont les numéros du **GROUPE1** ou du mode **JOUR**.

Caractère	Numéroter
0 - 9	0 - 9
#	#
*	**
Flash (R)	* #
Pause	* 0

Paramètre	Valeur	Description	Défaut	Ex. 1	Ex. 2
2	t nn...	N°. nn pour le bouton t	-	-	-

t – Numéro du bouton [1-4]

nn – Numéro de téléphone, jusqu'à 16 caractères. Se référer à la table ci-contre pour les caractères spéciaux.

Les numéros enregistrés sous le paramètre 1 sont les numéros du **GROUPE2** ou du mode **NUIT**.

## 5.2 Relais

Paramètre	Valeur	Description	Défaut	Ex. 1	Ex. 2
31	r m	Mode d'utilisation du relais	1	1	2

**m** – Mode d'utilisation [1-2]

**m=1 Mode relais** – Le relais est activé sur commande depuis le téléphone, ou par combinaison de touche sur le portier. Utilisé pour l'activation d'une gâche électrique ou magnétique, l'ouverture d'un portail, etc... pendant **ss** secondes (Paramètre 36)

**m=2 Mode bouton** – Le relais est activé lors de l'appui sur un bouton. Utilisé pour une sonnerie externe.

Paramètre	Valeur	Description	Défaut	Ex. 1	Ex. 2
32	r hhhhhh	Code d'accès externe en mode <b>JOUR</b> et <b>NUIT</b>	-	1212	1324
33	r hhhhhh	Code d'accès externe en mode <b>JOUR</b>	-	2211	2211
34	r hhhhhh	Code d'accès externe en mode <b>NUIT</b>	-	1122	1122

**hhhhhh** – Code d'accès pour l'activation du relais. [2 à 6 chiffres]

Les trois codes d'accès sont contrôlés selon les modes JOUR/NUIT. Ils sont entrés par combinaison de touches sur le portier. Ce paramètre est influencé par le **mode d'utilisation du relais** ainsi que le mode en cours du portier (**JOUR ou NUIT**). Si le portier est paramétré selon 2 Groupes, le portier est constamment en mode **JOUR**.

Suivez ces instructions pour le choix de la combinaison de touches :

- Sélectionner le code avec précaution afin de limiter sa découverte par appui sur les touches les plus utilisées.
- Sélectionner le premier bouton parmi ceux les moins utilisés.

**Note** : La bascule vers le mode JOUR/NUIT reste en mémoire même si la ligne est déconnectée.

Paramètre	Valeur	Description	Défaut	Ex. 1	Ex. 2
35	aa	Code d'ouverture de la gâche depuis un téléphone	55	55	55

**aa** – Commande d'activation du relais depuis un téléphone [2 chiffres]

il est recommandé d'utiliser le même code que le paramètre "Raccrocher" (43). De cette façon, le portier raccroche la ligne dès que le relais est activé. **aa=bb**.

Paramètre	Valeur	Description	Défaut	Ex. 1	Ex. 2
36	ss	Temps d'activation du relais	05	02	05

**ss** – Durée pendant laquelle, le relais sera activé. (en seconde) [2 chiffres 01-99]

## 5.3 Paramètres de base

Paramètre	Valeur	Description	Défaut	Ex. 1	Ex. 2
41	v	Type de numérotation	0	0	0

**v** – Type de numérotation

**v=0** – Numérotation en fréquences vocales (DTMF)

**v=1** – Numérotation en décimal

Paramètre	Valeur	Description	Défaut	Ex. 1	Ex. 2
42	z	Prolongation de l'appel	*	*	*

**z** – Touche utilisée pour prolonger la communication \* ou # (10 secondes avant la durée maximale de communication (paramètre 52), le portier émet un signal sonore. Utiliser cette touche pour prolonger le temps de communication du temps paramétré en paramètre 52.

Paramètre	Valeur	Description	Défaut	Ex. 1	Ex. 2
43	bb	Terminer la communication	55	55	55

**bb** – Commande pour libérer la ligne du portier depuis un téléphone. [2 chiffres]  
Il est recommandé d'utiliser le même code que celui commandant l'activation du relais depuis un téléphone. **aa=bb**.

Paramètre	Valeur	Description	Défaut	Ex. 1	Ex. 2
44	xxxx	Mot de passe	0000	0000	0000

**xxxx** – Mot de passe pour entrer en mode programmation [4 chiffres]

Paramètre	Valeur	Description	Défaut	Ex. 1	Ex. 2
45	dd	Bascule vers le mode <b>JOUR</b>	11	11	11
46	nn	Bascule vers le mode <b>NUIT</b>	10	10	10

**dd** – Commande pour passer le portier en mode **JOUR** [2 chiffres]

**nn** – Commande pour passer le portier en mode **NUIT** [2 chiffres]

**Note:** La bascule vers le mode JOUR/NUIT reste en mémoire même si le portier est déconnecté de la ligne.

Paramètre	Valeur	Description	Défaut	Ex. 1	Ex. 2
47	e	Mode de numérotation	1	1	0

**e** – Mode de numérotation (**JOUR/NUIT** ou **GROUPE 1/2**)

**e=0** – Selon 2 Groupes,

**e=1** – Mode **JOUR/NUIT**.

## 5.4 Temporisations

Paramètre	Valeur	Description	Défaut	Ex. 1	Ex. 2
51	q	Nombre de sonnerie en appel entrant	2	1	2

**q** – Nombre de sonnerie en appel entrant avant que le portier prenne la ligne. Ce paramètre peut prendre les valeurs de 1 à 9.

Paramètre	Valeur	Description	Défaut	Ex. 1	Ex. 2
52	d	Durée maximale de la communication	2	1	4

**d** – Durée maximale de l'appel en minutes. Cette durée peut être réinitialisée en appuyant sur la touche \* ou # depuis le téléphone (paramètre 42). Suivre le tableau ci-contre pour configurer ce paramètre.

Durée [min]	Choix
0,5	0
1 - 9	1 - 9
15	*
30	#

Paramètre	Valeur	Description	Défaut	Ex. 1	Ex. 2
53	w	Délai entre deux pressions sur les boutons	2	2	2

**w** – Délai maximum (en seconde) entre la pression de deux boutons. [1 chiffre de 1 à 9]

Selon le paramètre 31 :

- **Mode relais** – Si le temps entre la pression de deux boutons est supérieur à **w**, le code n'est pas détecté correctement.
- **Mode bouton** – Si le bouton sollicité est le premier bouton du code d'accès externe (Paramètre 32, 33, 34), alors le relais sera activé après la durée **w**.

Paramètre	Valeur	Description	Défaut	Ex. 1	Ex. 2
54	z	Délai raccroché avant nouvel appel	2	2	2

**z** – Durée (en seconde) pendant laquelle le portier reste hors-ligne avant de réémettre un appel. Utilisé si on appuie sur un autre bouton pendant une communication ou pour appeler le numéro mémorisé en GROUPE2. [De 1 à 5 s.].

Paramètre	Valeur	Description	Défaut	Ex. 1	Ex. 2
55	z	Délai d'attente avant numérotation	1	1	1

**z** – Délai (en seconde) pendant lequel le portier attend entre la prise la ligne et la numérotation. [De 1 à 5 s.]. Ce délai dépend de chaque PABX mais la majorité d'entre eux peuvent procéder à la numérotation dans un délai de 2 secondes après le décroché.

Paramètre	Valeur	Description	Défaut	Ex. 1	Ex. 2
56	h	Nombre de sonneries avant abandon ou appel du Groupe 2	12	12	12

**h** – Nombre de sonneries avant que le portier abandonne l'appel (si mode JOUR/NUIT) ou appelle le numéro du Groupe 2 (si mode GROUPE 1/2).

Paramètre	Valeur	Description	Défaut	Ex. 1	Ex. 2
57	t	Durée des fréquences vocales (ms)	5 (100ms)	5 (100ms)	5 (100ms)
58	m	Délai entre chaque fréquence vocale (ms)	5 (100ms)	5 (100ms)	5 (100ms)
59	f	Durée du flash (R) (ms)	1 (100ms)	1 (100ms)	1 (100ms)
50	p	Durée de la pause (ms)	8 (800ms)	8 (800ms)	8 (800ms)

**t** – La durée des fréquences vocales est donnée par la formule :

$$(\text{Numéro entré} + 5) \times 10 = \text{Durée de la FV} \text{ [ms]}$$

[Plage 1-0 i.e. 60-150ms]

**m** – Le délai entre chaque fréquence vocale est donné par la formule :

$$(\text{Numéro entré} + 5) \times 10 = \text{Délai entre FV [ms]}$$

[Plage 1-0 i.e. 60-150ms]

**f** – La durée du flash est donnée par la formule :

$$\text{Numéro entré} \times 100 = \text{Durée du Flash [ms]}$$

[Plage 1-6 i.e. 100-600ms]

**p** – La durée de la pause est donnée par la formule :

$$\text{Numéro entré} \times 100 = \text{Durée de la pause [ms]}$$

[Plage 5-0 i.e. 500-1000ms]

**Note** : –**p** La durée de la pause correspond aussi à au délai entre chaque chiffre lors de la numérotation en DC.

## 5.5 Configurations préprogrammées et réinitialisations

Paramètre	Valeur	Description	Défaut	Ex. 1	Ex. 2
8#	#	Paramètres par défaut			
8#	1	Configuration selon l'exemple 1			
8#	2	Configuration selon l'exemple 2			

Ces paramètres ne modifient pas les numéros enregistrés en paramètres 1 et 2.

Paramètre	Valeur	Description	Défaut	Ex. 1	Ex. 2
81		Supprime tous les numéros du groupe 1 (Mode JOUR)			
82		Supprime tous les numéros du groupe 2 (Mode NUIT)			
83		Paramétrage par défaut de tous les paramètres 3x	Pour 3x		
84		Paramétrage par défaut de tous les paramètres 4x	Pour 4x		
85		Paramétrage par défaut de tous les paramètres 5x	Pour 5x		

Les paramètres 81 et 82 suppriment tous les numéros en mémoire.

Les paramètres 83 à 85 activent les paramètres 3x, 4x et 5x par défaut.

**ATTENTION !!!** La réinitialisation n'est pas réversible. Les numéros doivent être programmés à nouveau.

## 5.6 Sortie du mode de programmation

Paramètre	Valeur	Description	Défaut	Ex. 1	Ex. 2
9		FIN			

Après avoir numéroté la touche 9, le portier raccroche. Si on raccroche le téléphone sans avoir entré le paramètre 9, le portier reste en mode programmation pendant 20 secondes puis raccroche.

## 5.7 Paramètres système

Paramètre	Valeur	Description	Défaut	Ex. 1	Ex. 2
6#	s	Nombre de boutons sur le portier			

Ce paramètre est un paramètre d'usine et il est recommandé de ne pas le modifier.

**Note** : Lors de la connexion à la ligne, ce paramètre est vérifié et si, pour une raison inconnue, il n'est pas reconnu, il sera configuré à 4 (s=4)

**ATTENTION !!!** Ce paramètre peut causer un dysfonctionnement du portier.

Paramètre	Valeur	Description	Défaut	Ex. 1	Ex. 2
<b>6</b>	<b>z</b>	Signaux sonores	<b>3 et 9</b>	<b>3 et 9</b>	<b>3 et 9</b>

Par défaut, le portier émet des signaux sonores. Occasionnellement, ils peuvent provoquer des erreurs de détection des fréquences vocales pour le PABX. Avec ce paramètre il est possible de choisir les tonalités émises. Les valeurs sont :

- z=0 – Aucune tonalité activée
- z=1 – Tonalités “Décrochage” et “Raccrochage” actives.
- z=2 – Autres tonalités actives seulement (“Décrochage” et “Raccrochage” désactivées)
- z=3 – Toutes les tonalités activées – (défaut)

Il est possible de générer un signal pour informer le visiteur que la porte est ouverte. Ce signal est particulièrement intéressant lorsque l'alimentation utilisée est de type DC car le déclenchement de la gâche peut être silencieux.

- z=8 – Signal activé
- z=9 – Signal désactivé

Paramètre	Valeur	Description	Défaut	Ex. 1	Ex. 2
<b>6*</b>	<b>t</b>	Délai de connexion (PABX Siemens)	<b>1</b>	<b>1</b>	<b>1</b>

Ajoute un délai supplémentaire lors de la prise de ligne pour la nouvelle génération de PABX (En particulier Siemens)

- t=1 – Configuration standard
- t=0 – Délai supplémentaire activé

## 5.8 Vue globale des paramètres

Paramètre	Valeur	Description	Défaut	Ex. 1	Ex. 2
<b>1</b>	<b>t nn...</b>	N°. <b>nn</b> pour le bouton <b>t</b>	-	-	-
<b>2</b>	<b>t nn...</b>	N°. <b>nn</b> pour le bouton <b>t</b>	-	-	-
<b>31</b>	<b>r</b>	Mode d'utilisation du relais	1	1	2
<b>32</b>	<b>hhhhhh</b>	Code d'accès externe en mode <b>JOUR</b> et <b>NUIT</b>	-	2211	1324
<b>33</b>	<b>hhhhhh</b>	Code d'accès externe en mode <b>JOUR</b>	-	2211	2211
<b>34</b>	<b>hhhhhh</b>	Code d'accès externe en mode <b>NUIT</b>	-	1122	1122
<b>35</b>	<b>aa</b>	Code d'ouverture de la gâche depuis un téléphone	55	55	55
<b>36</b>	<b>r ss</b>	Temps d'activation du relais	05	02	05
<b>41</b>	<b>v</b>	Type de numérotation	0	0	0
<b>42</b>	<b>z</b>	Prolongation de l'appel	*	*	*
<b>43</b>	<b>bb</b>	Terminer la communication	55	55	55
<b>44</b>	<b>xxxx</b>	Mot de Passe	0000	0000	0000
<b>45</b>	<b>dd</b>	Bascule vers le mode <b>JOUR</b>	11	11	11
<b>46</b>	<b>nn</b>	Bascule vers le mode <b>NUIT</b>	10	10	10
<b>47</b>	<b>e</b>	Mode de numérotation	1	1	0
<b>51</b>	<b>q</b>	Nombre de sonnerie en appel entrant	2	1	2
<b>52</b>	<b>d</b>	Durée maximale de la communication	2	1	4
<b>53</b>	<b>w</b>	Délai entre deux pressions sur les boutons	2	2	2
<b>54</b>	<b>z</b>	Délai raccroché avant nouvel appel	2	2	2
<b>55</b>	<b>z</b>	Délai d'attente avant numérotation	1	1	1

56	h	Nombre de sonneries avant abandon ou appel du Groupe 2	12	12	12
57	t	Durée des fréquences vocales (ms)	5 (100ms)	5 (100ms)	5 (100ms)
58	m	Délai entre chaque fréquence vocale (ms)	5 (100ms)	5 (100ms)	5 (100ms)
59	f	Durée du flash (R) (ms)	1 (100ms)	1 (100ms)	1 (100ms)
50	p	Durée de la pause (ms)	8 (800ms)	8 (800ms)	8 (800ms)
6#	s	Nombre de boutons sur le portier			
6*	t	Délai de connexion (PABX Siemens)	1	1	1
6	z	Signaux sonores	3 et 9	3 et 9	3 et 9
8#	#	Paramètres par défaut			
8#	1	Configuration selon l'exemple 1			
8#	2	Configuration selon l'exemple 2			
81		Supprime tous les numéros du groupe 1 (Mode JOUR)			
82		Supprime tous les numéros du groupe 2 (Mode NUIT)			
83		Paramétrage par défaut de tous les paramètres 3x			
84		Paramétrage par défaut de tous les paramètres 4x			
85		Paramétrage par défaut de tous les paramètres 5x			
9		FIN			

## 6 Spécifications techniques

### 6.1 Spécifications électriques

Paramètre	Valeur	Conditions
Charge minimum sur la ligne	18mA	En ligne
Tension minimum de la ligne	18V	Raccroché
Tension de ligne, décrochée (Caractéristiques VA)	< 8V < 12V	I = 20mA I = 60 mA
Charge hors ligne	< 50uA	U = 60V
Impédance sur la terminaison de ligne	130R + 820R paral. 220n	En ligne
Bande de fréquence	300Hz – 3400 Hz	20 - 60mA
Impédance de la sonnerie	> 2Kohm	25 – 60 Hz
Sensibilité du détecteur de sonnerie	min. 10 – 25 V	
Choix DC	40 / 60 ms	
Niveau de la tonalité	4 - 6 dB	20 – 60 mA
Sensibilité de la tonalité	40 dB	20 – 60 mA
Sensibilité du détecteur de tonalité	30 dB	20 – 60 mA
Alimentation du rétro éclairage, du système antigel et du relais	12V ± 2V , 10-12V ± 2V	
Consommation max du rétro éclairage et du système antigel	300mA	12V
Tension max sur les contacts du relais.	48V	Pour I < 1A
Intensité max sur les contacts du relais	2A	Pour U < 30 V
Températures de fonctionnement	- 20 to + 50°C	

## 6.2 Dimensions

Dimensions WxHxD	104mm x 153mm x 16mm
Poids	360g
Matière	Aluminium elox profilé
Matière de la plaque nominative	Acrylglas (plexiglass)

## 7 Table de programmation

Compléter le tableau avec les valeurs que vous souhaitez programmer dans le portier. Garder une copie pour d'autres programmations futures.

Paramètre		Séquence de programmation		Nb carac.
Description	Détail	par.	Entrer les values	
Numéro sous le bouton 1	Jour/Gr.1	101		16
Numéro sous le bouton 2	Jour /Gr.1	102		16
Numéro sous le bouton 3	Jour /Gr.1	103		16
Numéro sous le bouton 4	Jour /Gr.1	104		16
Numéro sous le bouton 1	Nuit/Gr.2	201		16
Numéro sous le bouton 2	Nuit /Gr.2	202		16
Numéro sous le bouton 3	Nuit /Gr.2	203		16
Numéro sous le bouton 4	Nuit /Gr.2	204		16
Mode du relais	m=1 - 4	31		1
Code d'accès externe	Jour+ Nuit	32		6
Code d'accès externe	Jour	33		6
Code d'accès externe	Nuit	34		6
Code d'ouverture de la gâche par téléphone		35		2
Temps d'activation du relais	[sec]	36		2
Type de numérotation	1 / 0	41		1
Prolongation de l'appel	* / #	42		1
Fin de la communication		43		2
Mot de passe		44		4
Bascule vers mode <b>JOUR</b>		45		2
Bascule vers mode <b>NUIT</b>		46		2
Mode de numérotation	1 / 0	47		1
Nb. de sonneries avant réponse		51		1
Durée max. de la communication	[min]	52		1
Délai entre deux pressions sur les boutons	[sec]	53		1
Délai raccroché avant nouvel appel	[sec]	54		1
Délai d'attente avant numérotation	[sec]	55		1
Nombre de sonneries avant abandon ou appel du Groupe 2		56		2
Durée des fréquences vocales (ms)	(n+5)x10	57	ms	1
Délai entre chaque fréquence vocale (ms)	(n+5)x10	58	ms	1
Durée du flash (R) (ms)	nx100	59	ms	1
Durée de la pause (ms)	nx100	50	ms	1

## Schéma de montage au mur

---

